

\*  
**3**  
JAHRE GARANTIE  
150 000 km

## **ESPACE & GRAND ESPACE**

**PREISE GÜLTIG AB 02.05.2011**

**DATEN STAND 06.12.2011**



**RENAULT**  
QUALITY MADE

**DRIVE THE CHANGE**



# Preise Espace

unverbindliche, nicht kartellierte Richtpreise in €

	Treibstoff	Bestellcode	Nettopreis	NoVA-Satz	Bonus/Malus	Bruttopreis inkl. USt. und NoVA
<b>Celsium</b>						
2.0T 170 6-Gang <sup>12</sup>	Benzin	C1B7	26.309,52	12%	+ 1.500	37.160,00
2.0 dCi 130 6-Gang	Diesel	C1D3	27.561,16	9%	+ 250	36.350,00
2.0 dCi 150 6-Gang <sup>12</sup>	Diesel	C1D5	28.486,24	9%	+ 250	37.560,00
2.0 dCi 150 Automatik	Diesel	C1D5A	30.030,30	10%	+ 950	40.780,00
2.0 dCi 175 NOx-Trap 6-Gang <sup>11</sup>	Diesel	C1D7N	29.257,58	10%	+ 750	39.520,00
2.0 dCi 175 Automatik <sup>12</sup>	Diesel	C1D7A	30.795,45	10%	+ 950	41.790,00
<b>Alcantara</b>						
2.0T 170 6-Gang <sup>12</sup>	Benzin	A1B7	29.062,50	12%	+ 1.500	40.860,00
2.0 dCi 130 6-Gang <sup>12</sup>	Diesel	A1D3	30.313,46	9%	+ 250	39.950,00
2.0 dCi 150 6-Gang	Diesel	A1D5	31.238,53	9%	+ 250	41.160,00
2.0 dCi 150 Automatik <sup>12</sup>	Diesel	A1D5A	32.780,30	10%	+ 950	44.410,00
2.0 dCi 175 NOx-Trap 6-Gang <sup>11</sup>	Diesel	A1D7N	32.007,58	10%	+ 750	43.150,00
2.0 dCi 175 Automatik <sup>12</sup>	Diesel	A1D7A	33.545,45	10%	+ 950	45.420,00
<b>Initiale</b>	Diesel	I1D5	32.759,94	9%	+ 43.250,00	
2.0T 170 6-Gang <sup>12</sup>	Benzin	I1B7	30.580,36	12%	+ 1.500	42.900,00
2.0 dCi 150 6-Gang	Diesel	I1D5	32.759,94	9%	+ 250	43.150,00
2.0 dCi 150 Automatik <sup>12</sup>	Diesel	I1D5A	34.303,03	10%	+ 950	46.420,00
2.0 dCi 175 NOx-Trap 6-Gang <sup>11</sup>	Diesel	I1D7N	33.530,30	10%	+ 750	45.160,00
2.0 dCi 175 Automatik	Diesel	I1D7A	35.068,18	10%	+ 950	47.430,00

# Preise Grand Espace

unverbindliche, nicht kartellierte Richtpreise in €

	Treibstoff	Bestellcode	Nettopreis	NoVA-Satz	Bonus/Malus	Bruttopreis inkl. USt. und NoVA
<b>Celsium</b>						
2.0T 170 6-Gang <sup>12</sup>	Benzin	C2B7	27.373,51	12%	+ 1.500	38.590,00
2.0 dCi 130 6-Gang <sup>12</sup>	Diesel	C2D3	28.616,21	9%	+ 250	37.730,00
2.0 dCi 150 6-Gang	Diesel	C2D5	29.548,93	9%	+ 250	38.950,00
2.0 dCi 150 Automatik	Diesel	C2D5A	31.090,91	10%	+ 950	42.180,00
2.0 dCi 175 NOx-Trap 6-Gang <sup>11</sup>	Diesel	C2D7N	30.318,18	10%	+ 750	40.920,00
2.0 dCi 175 Automatik <sup>12</sup>	Diesel	C2D7A	31.856,06	10%	+ 950	43.190,00
<b>Alcantara</b>						
2.0T 170 6-Gang <sup>12</sup>	Benzin	A2B7	30.126,49	12%	+ 1.500	42.290,00
2.0 dCi 130 6-Gang <sup>12</sup>	Diesel	A2D3	31.368,50	9%	+ 250	41.330,00
2.0 dCi 150 6-Gang	Diesel	A2D5	32.301,22	9%	+ 250	42.550,00
2.0 dCi 150 Automatik <sup>12</sup>	Diesel	A2D5A	33.840,91	10%	+ 950	45.810,00
2.0 dCi 175 NOx-Trap 6-Gang <sup>11 12</sup>	Diesel	A2D7N	33.068,18	10%	+ 750	44.550,00
2.0 dCi 175 Automatik	Diesel	A2D7A	34.606,06	10%	+ 950	46.820,00
<b>Initiale</b>	Diesel	I2D5	33.822,63	9%	+ 44.330,00	
2.0T 170 6-Gang <sup>12</sup>	Benzin	I2B7	31.644,35	12%	+ 1.500	44.330,00
2.0 dCi 150 6-Gang	Diesel	I2D5	33.822,63	9%	+ 250	44.540,00
2.0 dCi 150 Automatik <sup>12</sup>	Diesel	I2D5A	35.363,64	10%	+ 950	47.820,00
2.0 dCi 175 NOx-Trap 6-Gang <sup>11</sup>	Diesel	I2D7N	34.590,91	10%	+ 750	46.560,00
2.0 dCi 175 Automatik	Diesel	I2D7A	36.128,79	10%	+ 950	48.830,00

# Renault Plus Garantie

Preis inkl. USt. / Stand Februar 2011

Garantieverlängerung auf insgesamt 4 Jahre/max. 60.000 km

€ 799,00

Weitere attraktive Angebote finden Sie bei Ihrem Renault-Partner.

## Alles Wichtige in Kürze zum NoVA-Gesetz (gültig für Erstzulassungen ab 01.03.2011, alle Angaben sind Netto)

• NoVA-Satz Benzinmotoren	(Gesamtverbrauch - 3) x 2	• Benzinmotoren unter 0,060 g NOx / km	Bonus - € 200,-
• NoVA-Satz Dieselmotoren	(Gesamtverbrauch - 2) x 2	• Dieselmotoren unter 0,080 g NOx / km	Bonus - € 200,-
• CO2-Ausstoß unter 120 g/km	Bonus - € 300,-	• Hi-Flex E85	Bonus - € 500,-
• CO2-Ausstoß von 160 g/km bis 180 g/km	Malus + € 25,- / Gramm > 160		
• CO2-Ausstoß von 181 g/km bis 220 g/km	Malus + € 500,- + 50,- / Gramm > 180		
• CO2-Ausstoß über 220 g/km	Malus + € 2.500,- + 75,- / Gramm > 220		

Die Summe der Steuerverminderung darf den Betrag von € 500,- nicht übersteigen und zu keiner Gutschrift an Steuer führen.

Laut § 6 Abs. 6 NoVA-Gesetz erhöht sich der NoVA-Satz und der Bonus/Malus um 20%, da die NoVA nicht mehr Teil der Bemessungsgrundlage für die Umsatzsteuer ist.

<sup>11</sup> die NOx-Trap-Dieselmotoren von Renault senken die Schadstoffemissionen bereits heute auf die Werte der 2014 in Kraft tretenden Abgasnorm Euro6

<sup>12</sup> Versionen sind ausschließlich als Werksbestellung möglich

# Optionen

	Bestell-Code	Celsium	Alcantara	Initiale	Nettopreis €	Bruttopreis inkl. USt. und 9% NoVA €
<b>Optionspakete</b>						
<b>Komfort-Paket:</b> Heckfenster separat aufklappbar Sonnenrollos (6) an den hinteren Seitenfenstern (4) und an der Heckscheibe (2)	PKSTL1	<input type="checkbox"/>	<input type="checkbox"/>	◆	300,00	392,40
<b>Technik-Paket I:</b> Regen- und Lichteinschaltensor Einparkhilfe hinten Innenspiegel automatisch abblendend	PKC2LI	<input type="checkbox"/>	◆	◆	500,00	654,00
<b>Technik-Paket II:</b> zusätzlich zu Technik-Paket I mit Einparkhilfe vorne (nicht in Verbindung mit Gletscher-Weiss)	PKTECL	<input type="checkbox"/>	–	–	650,00	850,20
<b>Sicherheits-Paket (nur mit ALU17):</b> TCS (Tire Control System) Trennnetz zwischen Personen- und Laderaum Seitenairbags mit Brustschutz für die erste Rücksitzreihe	PK8156	<input type="checkbox"/>	<input type="checkbox"/>	<input type="checkbox"/>	600,00	784,80
<b>Sicherheit und Beleuchtung</b>						
Bixenon-Scheinwerfer, Scheinwerferreinigungsanlage und automatische Leuchtweitenregelung	PKSEG1	<input type="checkbox"/>	◆	◆	820,00	1.072,56
Einparkhilfe vorne und hinten (nur in Verbindung mit Metallisé- oder Effektlackierung; nicht in Verbindung mit weißer Integrellackierung)	PARKVO	–	<input type="checkbox"/>	<input type="checkbox"/>	150,00	196,20
Reserverad vollwertig (225/55 R17)	RESERV	<input type="checkbox"/>	<input type="checkbox"/>	<input type="checkbox"/>	110,00	143,88
Trennnetz zwischen Personen- und Laderaum	NETZ	<input type="checkbox"/>	<input type="checkbox"/>	<input type="checkbox"/>	110,00	143,88
<b>Außenausstattung</b>						
Leichtmetallräder 17 Zoll "Eptius" dark metal	ALU17	<input type="checkbox"/>	◆	–	590,00	771,72
Metallisé- oder Effektlackierung	FARBCODE	<input type="checkbox"/>	◆	<input type="checkbox"/>	590,00	771,72
<b>Komfort und Fahrkomfort</b>						
1 zusätzlicher Rücksitz hinten (nur mit MATTE3)	1ZSITZ	<input type="checkbox"/>	<input type="checkbox"/>	<input type="checkbox"/>	500,00	654,00
2 zusätzliche Rücksitze hinten (nur mit MATTE3)	2SITZE	<input type="checkbox"/>	<input type="checkbox"/>	<input type="checkbox"/>	880,00	1.151,00
Elektrisches Glaspanoramadach mit Preselect-Funktion in Verbindung mit elektrischer Bedienung der Sonnenabdeckung <sup>12</sup>	EDACH	<input type="checkbox"/>	<input type="checkbox"/>	<input type="checkbox"/>	1.340,00	1.752,72
Elektronische Klimaanlage auf Fahrer- und Beifahrerseite separat regelbar, an den hinteren Türen Anzeige und Luftmenge separat regelbar (nur in Verbindung mit Komfort-Paket)	KLIMHI	–	<input type="checkbox"/>	◆	150,00	196,20
Geschwindigkeitsabhängige Servolenkung (2.0T & dCi 150)	VASERV	<input type="checkbox"/> <sup>11</sup>	<input type="checkbox"/> <sup>11</sup>	◆	150,00	196,20
Veloursbodenmatten vorne, in der 1. Rücksitzreihe und in der 2. Rücksitzreihe (nur mit 1ZSITZ oder 2SITZE)	MATTE3	<input type="checkbox"/>	<input type="checkbox"/>	<input type="checkbox"/>	50,00	65,40
Vordersitze beheizbar	BEHSIT	<input type="checkbox"/>	◆	◆	150,00	196,20
Zuheizer	PRFROI	<input type="checkbox"/>	<input type="checkbox"/>	<input type="checkbox"/>	400,00	523,20
<b>Audio und Kommunikation</b>						
USB-Eingang (kompatibel mit iPod) Europa-Kartenmaterial auf 4 GB SD-Karte für Carminat TomTom® Live LCD-Bildschirme 7 Zoll (integriert in die Kopfstützen der Vordersitze), DivX-kompatibler DVD-Player, Infrarotfernbedienung, zwei drahtlose Kopfhörer, Anschlussmöglichkeit für separate Videoquelle	PKANI2	<input type="checkbox"/>	◆	◆	250,00	327,00
	VIDEO1	<input type="checkbox"/>	<input type="checkbox"/>	<input type="checkbox"/>	1.200,00	1.569,60

# Farben und Polsterungen

Version Polsterung	Innenharmonie	Standardlackierung		Métallisé-Lackierungen			
		Gletscher-Weiss 369	Tahoe-Blau RNY	Eclipse-Grau B66	Platin-Grau D69	Perlmutter-Schwarz 676	Cashmere-Beige HNK
<b>Celsium</b> ◆ Stoff "Teflon®" / Lederoptik	carbon dunkel / carbon dunkel	◆	<input type="checkbox"/>	<input type="checkbox"/>	<input type="checkbox"/>	<input type="checkbox"/>	<input type="checkbox"/>
<b>Alcantara®</b> ◆ Alcantara® / Leder carbon	carbon dunkel / carbon dunkel	–	◆	◆	◆	◆	◆
<b>Initiale</b> ◆ Leder perforiert beige ◆ Leder perforiert carbon	carbon dunkel / beige carbon dunkel / carbon dunkel	– ◆	<input type="checkbox"/> <input type="checkbox"/>	<input type="checkbox"/> <input type="checkbox"/>	<input type="checkbox"/> <input type="checkbox"/>	<input type="checkbox"/> <input type="checkbox"/>	<input type="checkbox"/> <input type="checkbox"/>

◆ Serie |  Option | – nicht verfügbar

<sup>11</sup> nicht für dCi 130 / für dCi 175 NOx-Trap 6-Gang und dCi 175 Automatik in Serie

<sup>12</sup> höhere Bruttopreise durch höheren Co2-Malus plus € 50,- netto bei Grand Espace dCi 175 NOx-Trap 6-Gang

# Ausstattung

## Celsium

- 17 Zoll Stahlfelgen Radzierkappen "Primastella"
- 4 elektrische Fensterheber mit Impulsschaltung und Einklemmschutz
- Abgedunkelte Scheiben hinten (ab B-Säule)
- ABS mit Bremsassistent
- Außenspiegel elektrisch einstellbar, beheizbar und einklappbar
- Außenspiegelgehäuse und Luftenlassgitter zwischen Windschutzscheibe und Motorhaube in perlmutt-schwarz
- Automatische Aktivierung der Warnblinker bei einer Notbremsung
- Automatische Parkbremse
- Bordcomputer
- Carminat TomTom Live® mit 3D Kartendarstellung, Multimedia-Bedienelement, TMCplus, Kartenmaterial für Österreich, Deutschland und Schweiz
- Dachgalerie, auf Längsschienen verstellbar
- Drei Rücksitze: verschiebbar mit automatischer Befestigung auf Schienen, verstellbar, integrierte Dreipunktgurte mit Gurtkraftbegrenzer
- Elektronische Klimaanlage, auf Fahrer- und Beifahrerseite separat regelbar
- ESP mit ASR und Untersteuerkontrolle
- Gepäckraumabdeckung einroll- und herausnehmbar
- Handsfree Entry & Drive
- Höhenverstellbare Vordersitze "Captain Chair" mit verstärktem Seitenhalt und Mittelarmlehnen (Fahrsitz mit Lendenwirbelstütze)
- Integrallackierung (Stoßfänger und Seitenschutzleisten in Wagenfarbe, verchromte Zierleiste im vorderen Stoßfänger)
- ISOFIX-Kindersitzbefestigung mit Top Tether-Halterung an allen Rücksitzen (zusätzlich ein universaler Kindersitz gegen die Fahrtrichtung am Beifahrersitz möglich)
- LED-Tagfahrlicht
- Light me home - Wegbeleuchtung
- Mittelkonsole, Düsenumrandungen und Zierelemente am Armaturenbrett glossy black
- Nebelscheinwerfer
- Polsterung Stoff Teflon® / Lederoptik mit weißen Ziernähten
- Radio R2 Arkamys Bluetooth: mit Bedienungssatellit, separatem Display, Diversity-Tuner, Verkehrsfunk, Radiotext, MP3-fähigem CD-Player, AUX-Eingang, Bluetooth Freisprecheinrichtung und Audiostreaming, 3D Sound by Arkamys und acht Lautsprechern vorne und hinten
- Reifenreparaturset
- Servolenkung geschwindigkeitsabhängig (für dCi 175 Motoren)
- Sonnenrollos (2) an Seitenfenstern der ersten Sitzreihe
- Sportlederlenkrad mit Chromzierring (in Höhe und Tiefe verstellbar)
- SRP III: Doppelte Gurtstraffer vorne, Fahrer und Beifahrerairbag, Seitenairbags vorne, Window-Airbags für erste und zweite Sitzreihe (Beifahrerairbag abschaltbar)
- Tempopilot mit Tempobegrenzer
- Türöffner außen verchromt
- Veloursbodenmatten vorne und in der 1. Sitzreihe
- Wärmeabweisende Windschutzscheibe

## Alcantara® *(zusätzlich / unterschiedlich zum Celsium)*

- Alcantara®- / Lederpolsterung
- Bixenon-Scheinwerfer, Scheinwerferreinigungsanlage und automatische Leuchtweitenregelung
- Einparkhilfe hinten
- Metallisé- oder Effektlackierung
- Europa-Kartenmaterial auf 4 GB SD-Karte für Carminat TomTom Live®
- Innenspiegel automatisch abblendend
- Leichtmetallräder 17 Zoll "Eptius" dark metal
- Vordersitze beheizbar
- Regen- und Lichteinschaltensor
- USB-Eingang (kompatibel mit iPod)

## Initiale *(zusätzlich / unterschiedlich zum Alcantara)*

- Außenspiegel zusätzlich mit Memo-Funktion
- Elektronische Klimaanlage: zusätzlich Luftmenge hinten beidseitig separat regelbar
- Entfall der Metallisé- oder Effektlackierung
- Lederpolsterung "Riviera"
- Leichtmetallräder 17 Zoll "Novadis"
- Separat zu öffnende Heckscheibe
- Servolenkung geschwindigkeitsabhängig (für alle Motoren)
- Sonnenrollos (6) an den hinteren Seitenfenstern (4) und an der Heckscheibe (2)
- Komfortsitze vorne elektrisch verstellbar und beheizbar, Fahrsitz mit Memo-Funktion

# Abmessungen

## Espace

A	2.803	K	> 120	H'	1.728
B	4.656	L	1.771	P3	868
C	1.021	M	1.564	Y	1.103
D	832	M1	1.570	Y1	1.174
E	1.574	M2	1.426	Y2	1.170
F	1.556	N	1.498	Z	1.045
G	1.894 / 2.142 <sup>1)</sup>	N1	1.558	Z1	2.215
H	1.801	N2	1.420	Z2	501
H3	2.024	P1	940	Z3	220 - 1.290
J	562	P2	913		

## Grand Espace

A	2.868	K	> 120	H'	1.746
B	4.856	L	1.771	P3	891
C	1.021	M	1.564	Y	1.103
D	967	M1	1.570	Y1	1.174
E	1.574	M2	1.426	Y2	1.170
F	1.556	N	1.498	Z	1.045
G	1.894 / 2.142 <sup>1)</sup>	N1	1.558	Z1	2.414
H	1.819	N2	1.420	Z2	501
H3	2.024	P1	940	Z3	420 - 1.490
J	580	P2	919		

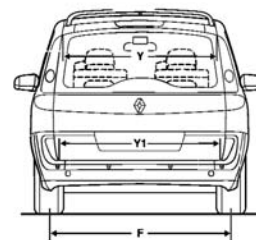
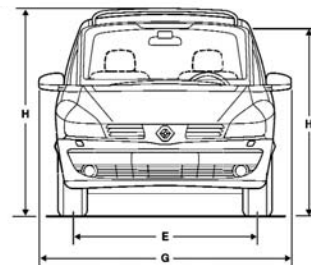
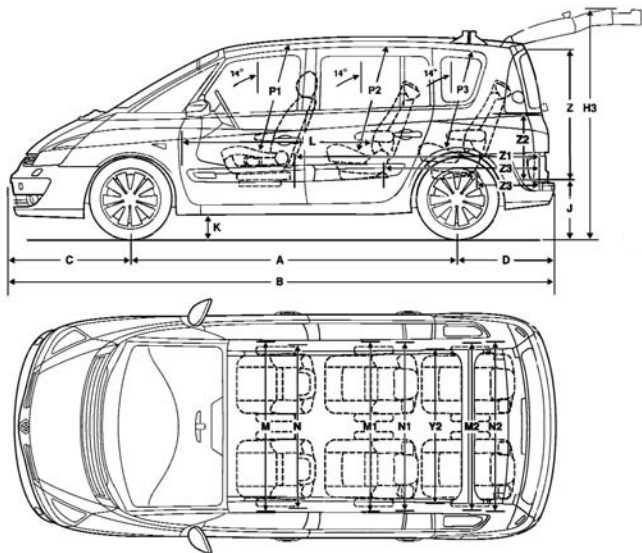

Technische Daten	Benzin-Motorisierungen		Diesel-Motorisierungen			
	2.0 Turbo		2.0 dCi 130		2.0 dCi 150	
	6-Gang-Schaltgetriebe		6-Gang-Schaltgetriebe		6-Gang-Schaltgetriebe	
	Espace	Grand Espace	Espace	Grand Espace	Espace	Grand Espace
<b>Motor</b>						
Hubraum in cm <sup>3</sup>	1.998		1.995		1.995	
Bohrung x Hub (mm)	82,7 x 93		84 x 90		84 x 90	
Anzahl der Zylinder / Ventile	4 / 16		4 / 16		4 / 16	
Verdichtungsverhältnis	9,8:1		16:1		16:1	
Leistung in kW (PS) bei U/min	123(170) bei 5.000		96(130) bei 4.000		110(150) bei 4.000	
Max. Drehmoment Nm bei U/min	270 bei 3.250		320 bei 2.000		340 bei 2.000	
Einspritzung / Aufladung	Multipoint / Turbolader		Common-Rail / Turbolader			
<b>Getriebe</b>						
Anzahl der Vorwärtsgänge	6		6		6	
<b>Lenkung</b>						
Servolenkung	Serie		Serie		Serie	
Geschwindigkeitsabhängige Servolenkung	Option / Serie		Option / Serie		Option / Serie	
ø Wendekreis zw. Gehsteigen / Mauern (m)	11,0 / 11,3	11,4 / 11,8	11,0 / 11,3	11,4 / 11,8	11,0 / 11,3	11,4 / 11,8
<b>Radaufhängung</b>						
Vorderachse	McPherson-Federbeine mit Schraubenfeder					
Hinterachse	Trigon-Mehrlenker-Hinterachse mit Schraubenfeder					
<b>Räder - Bereifung</b>						
Räder (")	7" J 17		7" J 17		7" J 17	
Serienbereifung	225 / 55 R 17		225 / 55 R 17		225 / 55 R 17	
<b>Bremsen</b>						
ABS und Bremsassistent	Serie		Serie		Serie	
vorne Scheiben, innenbelüftet (ø in mm)	308 / 28		308 / 28		324 / 28	
hinten Scheiben, voll (ø in mm)	300 / 11		300 / 11		300 / 11	
<b>Fahrleistungen</b>						
Höchstgeschwindigkeit (km/h)	205		184		194	
Beschleunigung 0 - 100 km/h (s)	9,7		12,0		10,6	
400 m mit stehendem Start (s)	16,8		18,2		17,5	
1.000 m mit stehendem Start (s)	31,1		33,7		32,3	
<b>Verbrauchswerte**</b>						
städtisch (l/100)	11,6		8,2		8,2	
außerstädtisch (l/100)	7,2		5,7		5,7	
durchschnittlich (l/100)	8,8		6,5		6,5	
Treibstoff	Benzin		Diesel		Diesel	
<b>Emissionen</b>						
CO <sub>2</sub> -Emission (g/km)	204		170		170	
NO <sub>X</sub> -Emission (g/km)	0,0419		0,216		0,216	
Partikel-Emission (g/km)	*		0,00098		0,00098	
<b>Gewichte (kg)</b>						
Leergewicht fahrbereit	1.685	1.740	1.976	2.006	1.976	2.006
max. Achslast vorne	*	*	1.420	1.420	1.420	1.420
max. Achslast hinten	*	*	1.410	1.410	1.410	1.410
Höchstzulässiges Gesamtgewicht	2.475	2.530	2.605	2.620	2.605	2.620
zul. Gesamtzuggewicht	4.050	4.100	4.105	4.120	4.105	4.120
max. Anhängelast gebremst / ungebremst	2.000 / 750		2.000 / 750		2.000 / 750	
max. Dachlast	80		80		80	
max. Stützlast	80		80		80	
<b>Inhalte</b>						
Kraftstofftank (l)	83		83		83	
min. / max. Gepäckraumvolumen (l)	291 / 2.860	456 / 3.050	291 / 2.860	456 / 3.050	291 / 2.860	456 / 3.050

\* Informationen zum Zeitpunkt der Drucklegung noch nicht validiert

\*\* Die angegebenen Werte wurden nach den vorgeschriebenen Messverfahren RL (EG) 801268 (Euro 4) bzw. VO (EG) 715/2007 (Euro 5) in der jeweils gegenwärtig geltenden Fassung und ohne Zusatzausstattung ermittelt. Die Werte dienen allein Vergleichszwecken und beziehen sich weder auf ein einzelnes konkretes Fahrzeug noch sind sie Bestandteil des Angebots.

# Technische Daten

	Diesel-Motorisierungen					
	2.0 dCi 150 6-Stufen Automatik		2.0 dCi 175 NOx-Trap 6-Gang-Schaltgetriebe		2.0 dCi 175 6-Stufen-Automatik	
	Espace	Grand Espace	Espace	Grand Espace	Espace	Grand Espace
<b>Motor</b>						
Hubraum in cm <sup>3</sup>	1.995		1.995		1.995	
Bohrung x Hub (mm)	84 x 90		84 x 90		84 x 90	
Anzahl der Zylinder / Ventile	4 / 16		4 / 16		4 / 16	
Verdichtungsverhältnis	16:1		16:1		16:1	
Leistung in kW (PS) bei U/min	110(150) bei 4.000		127(173) bei 3.750		127(173) bei 3.750	
Max. Drehmoment Nm bei U/min	340 bei 2.000		360 bei 1.750		360 bei 1.750	
Einspritzung / Aufladung	Common-Rail / Turbolader					
<b>Getriebe</b>						
Anzahl der Vorwärtsgänge	6		6		6	
<b>Lenkung</b>						
Servolenkung	Serie		-		-	
Geschwindigkeitsabhängige Servolenkung	Option / Serie		Serie		Serie	
ø Wendekreis zw. Gehsteigen / Mauern (m)	11,0 / 11,3	11,4 / 11,8	11,0 / 11,3	11,4 / 11,8	11,0 / 11,3	11,4 / 11,8
<b>Radaufhängung</b>						
Vorderachse	McPherson-Federbeine mit Schraubenfeder					
Hinterachse	Trigon-Mehrlenker-Hinterachse mit Schraubenfeder					
<b>Räder - Bereifung</b>						
Räder (")	7" J 17		7" J 17		7" J 17	
Serienbereifung	225 / 55 R 17		225 / 55 R 17		225 / 55 R 17	
<b>Bremsen</b>						
ABS und Bremsassistent	Serie		Serie		Serie	
vorne Scheiben, innenbelüftet (ø in mm)	324 / 28		324 / 28		324 / 28	
hinten Scheiben, voll (ø in mm)	300 / 11		300 / 11		300 / 11	
<b>Fahrleistungen</b>						
Höchstgeschwindigkeit (km/h)	188		204		198	
Beschleunigung 0 - 100 km/h (s)	12,4		9,8		11,1	
400 m mit stehendem Start (s)	19,0		17,1		18,2	
1.000 m mit stehendem Start (s)	33,9		31,3		32,5	
<b>Verbrauchswerte**</b>						
städtisch (l/100)	9,3		9,0		9,3	
außerstädtisch (l/100)	6,1		6,6		6,1	
durchschnittlich (l/100)	7,2		7,0		7,2	
Treibstoff	Diesel		Diesel		Diesel	
<b>Emissionen</b>						
CO <sub>2</sub> -Emission (g/km)	189		185		189	
NO <sub>x</sub> -Emission (g/km)	0,231		0,055		0,231	
Partikel-Emission (g/km)	0,00115		0,00075		0,00115	
<b>Gewichte (kg)</b>						
Leergewicht fahrbereit	2.008	2.038	1.976	2.005	2.008	2.038
max. Achslast vorne	1.420	1.420	1.420	1.420	1.420	1.420
max. Achslast hinten	1.410	1.410	1.410	1.410	1.410	1.410
Höchstzulässiges Gesamtgewicht	2.640	2.665	2.555	2.655	2.640	2.665
zul. Gesamtzuggewicht	4.140	4.165	4.150	4.250	4.140	4.165
max. Anhängelast gebremst / ungebremst	2.000 / 750		2.000 / 750		2.000 / 750	
max. Dachlast	80		80		80	
max. Stützlast	80		80		80	
<b>Inhalte</b>						
Kraftstofftank (l)	83		83		83	
min. / max. Gepäckraumvolumen (l)	291 / 2.860	456 / 3.050	291 / 2.860	456 / 3.050	291 / 2.860	456 / 3.050

\* Informationen zum Zeitpunkt der Drucklegung noch nicht validiert

\*\* Die angegebenen Werte wurden nach den vorgeschriebenen Messverfahren RL (EG) 801268 (Euro 4) bzw. VO (EG) 715/2007 (Euro 5) in der jeweils gegenwärtig geltenden Fassung und ohne Zusatzausstattung ermittelt. Die Werte dienen allein Vergleichszwecken und beziehen sich weder auf ein einzelnes konkretes Fahrzeug noch sind sie Bestandteil des Angebots.

## RENAULT Garantie

Beim Kauf eines Renault Espace erhalten Sie folgende Garantieleistungen: \* 36 Monate bzw. 150.000 km Neuwagengarantie (in den ersten 24 Monaten ohne Kilometerbeschränkung) + 12 Jahre Garantie gegen Durchrostung + 3 Jahre Lackgarantie.

## RENAULT Plus Garantie

Nach Ablauf der 36-monatigen Neuwagengarantie können Sie auf Wunsch weiterhin unter Garantie fahren. Dafür steht Ihnen die Renault Plus Garantie für das vierte, fünfte oder sechste Jahr bzw. maximal 100.000 km Laufleistung zur Verfügung. Weitere Varianten hinsichtlich abweichender Kilometerleistung können ebenso angefragt werden. Sie haben bis zu 1 Jahr nach Erstzulassung Ihres Fahrzeugs Zeit, sich für diese Option zu entscheiden. Sie beinhaltet die gleichen Leistungen wie die 36-monatige Neuwagengarantie, also die Reparatur oder den Austausch mechanischer und elektrischer Fahrzeugteile (ausgenommen Verschleißteile, Wartung, u.ä.) bzw. die Leistungen der Renault Mobilitätsgarantie: Pannenhilfe, Tageswagen oder Unterkunft laut Vertragsbedingungen.

## RENAULT assistance

Pannenhilfe für die Dauer der Neuwagen Garantie, gemäß Garantierichtlinien. Rund um die Uhr, 7 Tage pro Woche: Tel. 0800 203 123. Vom Ausland rufen Sie bitte +43 1 680 10 123

## RENAULT Unfallassistance

Telefonische Betreuung vor Ort im Falle eines Unfalls und Organisation der Pannenhilfe oder Abschleppung zur nächsten Renault Werkstatt. Die Unfallassistance gilt nur in Österreich. Rund um die Uhr, 7 Tage pro Woche: Tel. 0800 203 123

## RENAULT lebenslange Mobilitätsgarantie

Sie gilt für alle Renault Fahrzeuge bis zu 3,5t und verlängert sich automatisch im Anschluss an die NW Garantie, sofern die regelmäßigen Wartungsintervalle bei einem autorisierten Renault Partner eingehalten werden. Alle Leistungen der Mobilitätsgarantie gelten für immobilisierende Pannen infolge eines unvorhergesehen Defektes im In- und Ausland analog dem Deckungsumfang der Renault Assistance. Rund um die Uhr, 7 Tage pro Woche: Tel. 0800 203 123. Vom Ausland rufen Sie bitte +43 1 680 10 123

## RENAULT Finance

Sie entscheiden Ihre monatliche Rate bei Leasing oder Kredit durch flexible Gestaltung der Eigenmittel, der Laufzeit und bei Leasing Ihrer jährlichen km-Leistung. Wir garantieren Ihnen fixe Zinsen für die gesamte Laufzeit, transparente Kosten und bei Leasing den Restwert sowie die Rücknahme Ihres Fahrzeuges.

## RENAULT Business Finance

Als Firmen- bzw. Flottenkunde übertragen Sie uns Ihren Fuhrpark. Wir passen unser Komplettpaket bestehend aus Finanzierung, Versicherungen und Services Ihren individuellen Bedürfnissen an. Damit bieten wir Ihnen Planungssicherheit, Kostenoptimierung und flexible Konditionen.

## RENAULT Versicherung

Wir bieten eine Vielzahl an Leistungen, die Ihnen im Schadensfall schnell und unkompliziert weiterhelfen. Unser umfangreiches Versicherungsprogramm besteht aus Haftpflicht- und Kaskoversicherung, Insassen-, Restschuld- und GAP- Versicherung sowie dem FAIR & EASY Komplett-Paket.

## Ihr Händler

Preise, Optionen, Ausstattungen und technische Daten beziehen sich auf Fahrzeugbestellungen ab dem auf der Vorderseite angegebenen Stand. Änderungen vorbehalten.  
Unverbindliche, empfohlene, nicht kartellierte Verkaufspreise inklusive Transportkosten.

Vorbehaltlich Satz- und Druckfehler. Konzept und Produktion: facts&e.motions, A-1160 Wien. Renault Österreich GmbH, 1101 Wien, Laaer Berg-Straße 64, Tel. 01/680 10-0.  
[www.renault.at](http://www.renault.at)